

**NORME  
INTERNATIONALE  
INTERNATIONAL  
STANDARD**

**CEI  
IEC**

**61076-2-102**

QC 480101XX0003

Première édition  
First edition  
2002-11-15

---

---

**Connecteurs pour équipements électroniques –**

**Partie 2-102:**

**Connecteurs circulaires sous assurance  
de la qualité –**

**Spécification particulière pour fiches et embases  
pour le raccordement d'une alimentation externe  
à basse tension**

**Connectors for electronic equipment –**

**Part 2-102:**

**Circular connectors with assessed quality –  
Detail specification for plugs and jacks  
for external low voltage power supply**

© IEC 2002 Droits de reproduction réservés — Copyright - all rights reserved

Aucune partie de cette publication ne peut être reproduite ni utilisée sous quelque forme que ce soit et par aucun procédé, électronique ou mécanique, y compris la photocopie et les microfilms, sans l'accord écrit de l'éditeur.

No part of this publication may be reproduced or utilized in any form or by any means, electronic or mechanical, including photocopying and microfilm, without permission in writing from the publisher.

International Electrotechnical Commission, 3, rue de Varembe, PO Box 131, CH-1211 Geneva 20, Switzerland  
Telephone: +41 22 919 02 11 Telefax: +41 22 919 03 00 E-mail: inmail@iec.ch Web: www.iec.ch



Commission Electrotechnique Internationale  
International Electrotechnical Commission  
Международная Электротехническая Комиссия

CODE PRIX  
PRICE CODE

**V**

Pour prix, voir catalogue en vigueur  
For price, see current catalogue

## SOMMAIRE

AVANT-PROPOS.....	8
1 Données générales.....	14
1.1 Domaine d'application et objet.....	14
1.2 Méthode recommandée pour le montage.....	14
1.2.1 Nombre de contacts.....	14
1.3 Caractéristiques et conditions nominales de fonctionnement.....	14
1.4 Références normatives.....	16
1.5 Marquage.....	17
1.6 Désignation de type CEI.....	18
1.7 Références pour les commandes.....	20
2 Données techniques.....	20
2.1 Définitions.....	20
2.2 Tableau des modèles.....	20
2.3 Renseignements sur l'application.....	20
2.3.1 Connecteurs complets (paires).....	20
2.3.2 Embase (connecteur fixe).....	20
2.3.3 Fiche (connecteur mobile).....	20
2.3.4 Accessoires.....	22
2.3.5 Blindage/mise à la terre.....	22
2.3.6 Type de base des sorties.....	22
2.4 Dispositions des contacts.....	22
3 Renseignements concernant les dimensions.....	22
3.1 Généralités.....	22
3.2 Vue isométrique et caractéristiques communes.....	22
3.2.1 Caractéristiques communes.....	22
3.2.2 Système de référence.....	24
3.2.3 Dimensions en hauteur.....	24
3.2.4 Dimensions en largeur.....	24
3.2.5 Dimensions en profondeur.....	24
3.3 Renseignements concernant l'accouplement.....	24
3.3.1 Sens d'accouplement.....	24
3.3.2 Écart perpendiculaire à la direction d'accouplement.....	24
3.3.3 Inclinaison.....	24
3.4 Embases (connecteurs fixes).....	26
3.4.1 Dimensions.....	26
3.4.2 Sorties.....	28
3.5 Fiches (connecteurs mobiles).....	28
3.5.1 Dimensions.....	28
3.5.2 Sorties.....	32
3.6 Accessoires.....	32
3.7 Renseignements sur le montage des embases (connecteurs fixes).....	32
3.7.1 Plan de perçage sur cartes imprimées.....	32
3.7.2 Montage sur panneaux.....	32
3.8 Renseignements sur le montage des fiches (connecteurs mobiles).....	32

## CONTENTS

FOREWORD .....	9
1 General information .....	15
1.1 Scope and object .....	15
1.2 Recommended method of mounting .....	15
1.2.1 Number of contacts .....	15
1.3 Rating and characteristics .....	15
1.4 Normative references .....	17
1.5 Marking .....	19
1.6 IEC type designation .....	19
1.7 Ordering information .....	21
2 Technical information .....	21
2.1 Definitions .....	21
2.2 Survey of styles .....	21
2.3 Information on application .....	21
2.3.1 Complete connector (pairs) .....	21
2.3.2 Jack (fixed connector) .....	21
2.3.3 Plug (free connector) .....	21
2.3.4 Accessories .....	23
2.3.5 Shielding/grounding .....	23
2.3.6 Basic type of termination .....	23
2.4 Contact arrangements .....	23
3 Dimensional information .....	23
3.1 General .....	23
3.2 Isometric view and common features .....	23
3.2.1 Common features .....	23
3.2.2 Reference system .....	25
3.2.3 Height dimensions .....	25
3.2.4 Width dimensions .....	25
3.2.5 Depth dimensions .....	25
3.3 Mating information .....	25
3.3.1 Mating direction .....	25
3.3.2 Perpendicular to the mating direction .....	25
3.3.3 Inclination .....	25
3.4 Jacks (fixed connector) .....	27
3.4.1 Dimensions .....	27
3.4.2 Terminations .....	29
3.5 Plugs (free connectors) .....	29
3.5.1 Dimensions .....	29
3.5.2 Terminations .....	33
3.6 Accessories .....	33
3.7 Mounting information for jacks (fixed connectors) .....	33
3.7.1 Hole pattern on printed boards .....	33
3.7.2 Mounting on panels .....	33
3.8 Mounting information for plugs (free connectors) .....	33

3.9	Calibres.....	32
3.9.1	Calibres de forçage et calibres de force de rétention .....	32
3.9.2	Calibres d'endurance, de forces d'insertion et d'extraction .....	32
3.9.3	Sondes .....	34
3.9.4	Calibre de résistance de contact.....	34
3.9.5	Panneau d'essai (pour essai de tension de tenue).....	34
4	Caractéristiques .....	36
4.1	Catégorie climatique.....	36
4.2	Caractéristiques électriques .....	36
4.2.1	Lignes de fuite et distances dans l'air .....	36
4.2.2	Tension de tenue.....	36
4.2.3	Courant limite admissible.....	36
4.2.4	Résistance de contact initiale .....	36
4.2.5	Résistance d'isolement initiale.....	38
4.3	Caractéristiques mécaniques.....	38
4.3.1	Manœuvres mécaniques.....	38
4.3.2	Forces d'insertion et d'extraction .....	40
4.3.3	Rétention du contact dans l'isolant .....	40
4.3.4	Méthode de polarisation .....	40
5	Programme d'essais .....	40
5.1	Généralités.....	40
5.1.1	Disposition pour la mesure de la résistance de contact.....	42
5.1.2	Disposition pour les essais de contacte dynamique .....	42
5.1.3	Disposition pour les essais de charge statique transversale .....	42
5.1.4	Câblage des spécimens.....	42
5.2	Programmes d'essais .....	44
5.2.1	Programme d'essais de base (minimal) .....	44
5.2.2	Programme d'essais complet.....	44
6	Procédures d'assurance de la qualité .....	56
6.1	Essais d'homologation.....	56
6.1.1	Méthode .....	56
6.1.2	Méthode 2.....	56
6.2	Contrôle de conformité de la qualité .....	58
6.2.1	Essais lot par lot.....	58
6.2.2	Essais périodiques .....	58
6.3	Divulsiion différée et nouveau contrôle .....	60
	Figure 1a – Modèle A.....	22
	Figure 1b – Modèle B.....	24
	Figure 2a – Embase modèle A .....	26
	Figure 2b – Embase modèle B .....	26
	Figure 3a – Fiche de modèle A .....	28
	Figure 3b – Fiche de modèle B .....	30
	Figure 4a – Calibre de fiche de modèle A .....	32
	Figure 4b – Calibre de fiche de modèle B .....	34
	Figure 5 – Dispositif d'essai: résistance de contact du contact central .....	38
	Figure 6 – Dispositif d'essai: résistance de contact de l'électrode extérieure .....	38

3.9	Gauges .....	33
3.9.1	Sizing gauges and retention force gauges .....	33
3.9.2	Endurance, insertion and withdrawal force gauges .....	33
3.9.3	Probes .....	35
3.9.4	Contact resistance gauge .....	35
3.9.5	Test panel (for voltage proof test) .....	35
4	Characteristics .....	37
4.1	Climatic category .....	37
4.2	Electrical .....	37
4.2.1	Creepage and clearance distance .....	37
4.2.2	Voltage proof .....	37
4.2.3	Current-carrying capacity .....	37
4.2.4	Initial contact resistance .....	37
4.2.5	Initial insulation resistance .....	39
4.3	Mechanical .....	39
4.3.1	Mechanical operation .....	39
4.3.2	Insertion and withdrawal forces .....	41
4.3.3	Contact retention in insert .....	41
4.3.4	Polarizing method .....	41
5	Test schedule .....	41
5.1	General .....	41
5.1.1	Arrangement for contact resistance measurement .....	43
5.1.2	Arrangement for dynamic stress tests .....	43
5.1.3	Arrangement for testing static load, axial .....	43
5.1.4	Wiring of specimens .....	43
5.2	Test schedules .....	45
5.2.1	Basic (minimum) test schedule .....	45
5.2.2	Full test schedule .....	45
6	Quality assessment procedure .....	57
6.1	Qualification approval testing .....	57
6.1.1	Method 1 .....	57
6.1.2	Method 2 .....	57
6.2	Quality conformance inspection .....	59
6.2.1	Lot-by-lot tests .....	59
6.2.2	Periodic tests .....	59
6.3	Delayed delivery, re-inspection .....	61
	Figure 1a – Style A .....	23
	Figure 1b – Style B .....	25
	Figure 2a – Jack style A .....	27
	Figure 2b – Jack style B .....	27
	Figure 3a – Plug style A .....	29
	Figure 3b – Plug style B .....	31
	Figure 4a – Plug gauge style A .....	33
	Figure 4b – Plug gauge style B .....	35
	Figure 5 – Test arrangement: contact resistance of centre electrode .....	39
	Figure 6 – Test arrangement: contact resistance of outside electrode .....	39

Tableau 1 – Tableau des modèles .....	20
Tableau 2 – Description de l'embase .....	26
Tableau 3 – Dimensions de l'embase.....	28
Tableau 4 – Descriptions des fiches.....	30
Tableau 5 – Dimensions des fiches.....	30
Tableau 6 – Dimensions des calibres de fiches.....	32
Tableau 7 – Dimensions des calibres de fiches.....	34
Tableau 8 – Catégorie climatique.....	36
Tableau 9 – Forces d'insertion et d'extraction.....	40
Tableau 10 – Nombre de spécimens .....	42
Tableau 11 – Groupe d'essais P.....	44
Tableau 12 – Groupe d'essais AP.....	46
Tableau 13 – Groupe d'essais BP.....	52
Tableau 14 – Groupe d'essais LP.....	54
Tableau 15 – Essais d'homologation – Nombre de spécimens .....	56
Tableau 16 – Contrôle de conformité de la qualité, essais lot par lot.....	58
Tableau 17 – Essais périodiques .....	60
Tableau 18 – Nouveau contrôle .....	60

Currently in preview, click buy full vers.

Table 1 – Survey of styles .....	21
Table 2 – Description of jack .....	27
Table 3 – Dimensions of jack .....	29
Table 4 – Descriptions of plug .....	31
Table 5 – Dimensions of plug .....	31
Table 6 – Dimensions of plug gauge .....	33
Table 7 – Dimensions of plug gauge .....	35
Table 8 – Climatic category .....	37
Table 9 – Insertion and withdrawal forces .....	41
Table 10 – Number of specimens .....	43
Table 11 – Test group P .....	45
Table 12 – Test group AP .....	47
Table 13 – Test group BP .....	53
Table 14 – Test group LP .....	55
Table 15 – Qualification approval tests – Number of specimens .....	57
Table 16 – Quality conformance inspection, lot-by-lot tests .....	59
Table 17 – Periodic tests .....	61
Table 18 – Re-inspection .....	61

COMMISSION ÉLECTROTECHNIQUE INTERNATIONALE

**CONNECTEURS POUR ÉQUIPEMENTS ÉLECTRONIQUES –**

**Partie 2-102: Connecteurs circulaires sous assurance de la qualité –  
Spécification particulière  
pour fiches et embases pour le raccordement  
d'une alimentation externe à basse tension**

AVANT-PROPOS

- 1) La CEI (Commission Electrotechnique Internationale) est une organisation mondiale de normalisation composée de l'ensemble des comités électrotechniques nationaux (Comités nationaux de la CEI). La CEI a pour objet de favoriser la coopération internationale pour toutes les questions de normalisation dans les domaines de l'électricité et de l'électronique. A cet effet, la CEI, entre autres activités, publie des Normes internationales. Leur élaboration est confiée à des comités d'études, aux travaux desquels un Comité national intéressé par le sujet traité peut participer. Les organisations internationales, gouvernementales et non gouvernementales, en liaison avec la CEI, participent également aux travaux. La CEI collabore étroitement avec l'Organisation Internationale de Normalisation (ISO), selon des conditions fixées par accord entre les deux organisations.
- 2) Les décisions ou accords officiels de la CEI concernant les questions techniques représentent, dans la mesure du possible un accord international sur les sujets étudiés, étant donné que les Comités nationaux intéressés sont représentés dans chaque comité d'études.
- 3) Les documents produits se présentent sous la forme de recommandations internationales. Ils sont publiés comme normes, spécifications techniques, rapports techniques, guides et agréés comme tels par les Comités nationaux.
- 4) Dans le but d'encourager l'unification internationale, les Comités nationaux de la CEI s'engagent à appliquer de façon transparente, dans toute la mesure possible, les Normes internationales de la CEI dans leurs normes nationales et régionales. Toute divergence entre la norme de la CEI et la norme nationale ou régionale correspondante doit être indiquée en termes clairs dans cette dernière.
- 5) La CEI n'a fixé aucune procédure concernant le marquage comme indication d'approbation et sa responsabilité n'est pas engagée quand un matériel est déclaré conforme à l'une de ses normes.
- 6) L'attention est attirée sur le fait que certains des éléments de la présente Norme internationale peuvent faire l'objet de droits de propriété intellectuelle ou de droits analogues. La CEI ne saurait être tenue pour responsable de ne pas avoir identifié de tels droits de propriété et de ne pas avoir signalé leur existence.

La Norme internationale CEI 61076-2-102 a été établie par le sous-comité 48B: Connecteurs, du comité d'études 48 de la CEI: Composants électromécaniques et structures mécaniques pour équipements électroniques.

Le texte de cette norme est issu des documents suivants:

FDIS	Rapport de vote
48B/1206/FDIS	48B/1226/RVD

Le rapport de vote indiqué dans le tableau ci-dessus donne toute information sur le vote ayant abouti à l'approbation de cette norme.

Cette publication a été rédigée selon les Directives ISO/CEI, Partie 3.

Les futures normes de cette série porteront dorénavant le nouveau titre général cité ci-dessus. Le titre des normes existant déjà dans cette série sera mis à jour lors d'une prochaine édition.

Le numéro QC qui figure sur la page de couverture de la présente publication est le numéro de spécification dans le système CEI d'assurance de la qualité des composants électroniques (IECQ).

## INTERNATIONAL ELECTROTECHNICAL COMMISSION

**CONNECTORS FOR ELECTRONIC EQUIPMENT –****Part 2-102: Circular connectors with assessed quality –  
Detail specification for plugs and jacks for external  
low voltage power supply**

## FOREWORD

- 1) The IEC (International Electrotechnical Commission) is a worldwide organization for standardization comprising all national electrotechnical committees (IEC National Committees). The object of the IEC is to promote international co-operation on all questions concerning standardization in the electrical and electronic fields. To this end and in addition to other activities, the IEC publishes International Standards. Their preparation is entrusted to technical committees; any IEC National Committee interested in the subject dealt with may participate in this preparatory work. International, governmental and non-governmental organizations liaising with the IEC also participate in this preparation. The IEC collaborates closely with the International Organization for Standardization (ISO) in accordance with conditions determined by agreement between the two organizations.
- 2) The formal decisions or agreements of the IEC on technical matters express, as nearly as possible, an international consensus of opinion on the relevant subjects since each technical committee has representation from all interested National Committees.
- 3) The documents produced have the form of recommendations for international use and are published in the form of standards, technical specifications, technical reports or guides, and they are accepted by the National Committees in that sense.
- 4) In order to promote international unification, IEC National Committees undertake to apply IEC International Standards transparently to the maximum extent possible in their national and regional standards. Any divergence between the IEC Standard and the corresponding national or regional standard shall be clearly indicated in the latter.
- 5) The IEC provides no marking procedure to indicate its approval and cannot be rendered responsible for any equipment declared to be in conformity with one of its standards.
- 6) Attention is drawn to the possibility that some of the elements of this International Standard may be the subject of patent rights. The IEC shall not be held responsible for identifying any or all such patent rights.

International Standard IEC 61076-2-102 has been prepared by subcommittee 48B: Connectors, of IEC technical committee 48: Electromechanical components and mechanical structures for electronic equipment.

The text of this standard is based on the following documents:

FDIS	Report on voting
48B/1206/FDIS	48B/1226/RVD

Full information on the voting for the approval of this standard can be found in the report on voting indicated in the above table.

This publication has been drafted in accordance with the ISO/IEC Directives, Part 3.

Future standards in this series will carry the new general title as cited above. Titles of existing standards in this series will be updated when a new edition is prepared.

The QC number that appears on the front cover of this publication is the specification number in the IEC Quality Assessment System for Electronic Components (IECQ).

Le comité a décidé que le contenu de cette publication ne sera pas modifié avant 2007.  
A cette date, la publication sera

- reconduite;
- supprimée;
- remplacée par une édition révisée, ou
- amendée.

Currently in preview, click buy full vers.

The committee has decided that the contents of this publication will remain unchanged until 2007. At this date, the publication will be

- reconfirmed;
- withdrawn;
- replaced by a revised edition, or
- amended.

**CONNECTEURS POUR ÉQUIPEMENTS ÉLECTRONIQUES –**

**Partie 2-102: Connecteurs circulaires sous assurance de la qualité –  
Spécification particulière  
pour fiches et embases pour le raccordement  
d'une alimentation externe à basse tension**

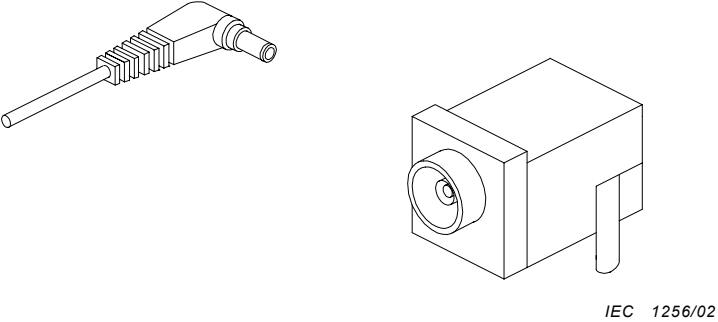
<p>COMMISSION ÉLECTROTECHNIQUE INTERNATIONALE</p> <p>CEI 48B – Connecteurs</p>	<p>CEI 61076-2-102 QC 480101XX0003</p>
<p>COMPOSANTS ÉLECTRONIQUES SOUS ASSURANCE DE LA QUALITÉ en conformité avec: la Spécification générique CEI 61076-1</p>	<p>Spécification particulière cadre</p> <p>CEI 61076-2-001</p>
	<p>Embases (connecteurs fixes) et fiches (connecteurs mobiles) pour le raccordement d'une alimentation BT externe</p> <p>Cinq classes de tension pour empêcher les accouplements incorrects</p> <p>Niveau de performance: 1 Niveau de contrôle: G Combinaison de niveaux de performance et de niveaux de contrôle: 1G</p>

Se référer à la liste des produits homologués pour connaître les composants disponibles homologués conformes à cette spécification particulière.

## CONNECTORS FOR ELECTRONIC EQUIPMENT –

### Part 2-102: Circular connectors with assessed quality – Detail specification for plugs and jacks for external low voltage power supply

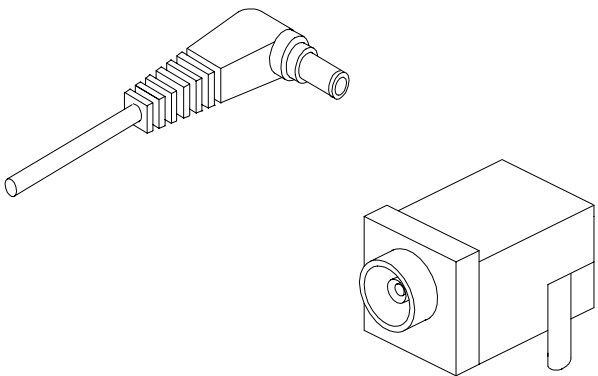
INTERNATIONAL ELECTROTECHNICAL COMMISSION IEC SC 48B – Connectors	IEC 61076-2-102 QC 480101XX0003
ELECTRONIC COMPONENTS OF ASSESSED QUALITY in accordance with IEC 61076-1: Generic specification	Blank detail specification  IEC 61076-2-001
 <p style="text-align: right; margin-right: 50px;"><i>IEC 1256/02</i></p>	Jacks (fixed connector) and plugs (free connectors) for coupling an external low voltage power supply
	Five voltage classifications to prevent mismatching
	Performance level: 1 Assessment level: G Combination of performance level and assessment level: 1G

Information on the availability of components qualified to this detail specification is given in the qualified products list.

## 1 Données générales

### 1.1 Domaine d'application et objet

La présente partie de la CEI 61076 s'applique aux connecteurs fixes (embases) et aux connecteurs mobiles (fiches) pour le raccordement d'une alimentation externe à basse tension aux produits électroniques. L'objet de la présente partie est de spécifier les dimensions, les prescriptions générales et les essais des embases et des fiches destinées à être utilisées dans les produits électroniques.

### 1.2 Méthode recommandée pour le montage

La fiche (connecteur mobile) doit être raccordée au câble d'alimentation à basse tension.

En fonction des applications, l'embase (connecteur fixe) doit être fixée sur les cartes internes pour circuits imprimés ou placée sur les panneaux des produits électroniques.

#### 1.2.1 Nombre de contacts

Non applicable.

### 1.3 Caractéristiques et conditions nominales de fonctionnement

Les embases (connecteurs fixes) et les fiches (connecteurs mobiles) possèdent cinq classes de tension comme indiqué ci-dessous. L'apparence, la construction et les dimensions des différentes classes empêchent les accouplements incorrects.

Classes de tension

Plage de tension:	$V \leq 3,15$
(valeur nominale c.c.)	$3,15 < V \leq 6,3$
	$6,3 < V \leq 10,5$
	$10,5 < V \leq 13,5$
	$13,5 < V \leq 18,0$
Courant nominal:	2 A
Tension de tenue:	500 V eff. c.a.
Résistance d'isolement:	100 M $\Omega$ minimum (initiale)
Résistance de contact:	50 m $\Omega$ maximum (initiale)
Catégorie climatique:	10/070/04

## 1 General information

### 1.1 Scope and object

This part of IEC 61076 applies to fixed connectors (jacks) and free connectors (plugs) for coupling an external low voltage power supply (hereinafter called plugs and jacks) to electronic products. The object of this part is to specify the dimensions, general requirements and tests for the jacks and plugs for use in electronic products.

### 1.2 Recommended method of mounting

The plug (free cable connector) shall be connected to the cable for low voltage supply.

Depending on the application, the jack (fixed connector) shall be fixed on internal printed circuit boards or attached to panels of electronic product.

#### 1.2.1 Number of contacts

Not applicable.

### 1.3 Rating and characteristics

The jacks (fixed connectors) and plugs (free connectors) have five voltage classifications as shown below. The appearance, construction and dimensions of the classifications prevent mismatching.

#### Voltage classification

Voltage range:	$V \leq 3,15$
(d.c. nominal value)	$3,15 < V \leq 6,3$
	$6,3 < V \leq 10,5$
	$10,5 < V \leq 13,5$
	$13,5 < V \leq 18,0$
Current rating:	2 A
Voltage proof:	500 V a.c. r.m.s.
Insulation resistance:	100 M $\Omega$ minimum (initial)
Contact resistance:	50 m $\Omega$ maximum (initial)
Climatic category:	10/070/04

#### **1.4 Références normatives**

Les documents de référence suivants sont indispensables pour l'application du présent document. Pour les références datées, seule l'édition citée s'applique. Pour les références non datées, la dernière édition du document de référence s'applique (y compris les éventuels amendements).

CEI 60068-1, *Essais d'environnement – Première partie: Généralités et guide*  
Amendement 1

CEI 60410, *Plans et règles d'échantillonnage pour les contrôles par attributs*

CEI 60512 (toutes les parties): *Connecteurs pour équipements électroniques – Essais et mesures*

CEI 60512-1-100, *Connecteurs pour équipements électroniques – Essais et mesures – Partie 1-100: Généralités – Publications applicables*

CEI 61076-1, *Connecteurs sous assurance de la qualité pour utilisation dans le cadre d'applications analogiques en courant continu et à basse fréquence et dans le cadre d'applications numériques utilisant des débits élevés pour le transfert des données – Partie 1: Spécification générique – Agrément de savoir-faire*

CEI 61076-2, *Connecteurs pour applications analogiques en courant continu et à basse fréquence et pour applications numériques utilisant des débits élevés pour le transfert des données – Partie 2: Connecteurs circulaires sous assurance de la qualité – Spécification intermédiaire*

ISO 1302, *Dessins techniques – Indications des états de surface*

#### **1.4 Normative references**

The following referenced documents are indispensable for the application of this document. For dated references, only the edition cited applies. For undated references, the latest edition of the referenced document (including any amendments) applies.

IEC 60068-1, *Environmental testing – Part 1: General and guidance*  
Amendment 1

IEC 60410, *Sampling plans and procedures for inspection by attributes*

IEC 60512 (all parts): *Connectors for electronic equipment – Tests and measurements*

IEC 60512-1-100: *Connectors for electronic equipment – Tests and measurements – Part 1-100: General – Applicable publications*

IEC 61076-1, *Connectors with assessed quality, for use in d.c., low frequency analogue and in digital high speed data applications – Part 1: Generic specification – Capability approval*

IEC 61076-2, *Connectors for use in d.c., low frequency analogue and digital high speed data applications – Part 2: Circular connectors with assessed quality – Sectional specification*

ISO 1302, *Technical drawings – Method of indicating surface texture*